

REPRESENTANTE LEGAL UTP:
LUIS FERNANDO GAVIRIA TRUJILLO
 cc.10.098.659

PROYECTO:
MODULO DE ESTUDIO TERRAZA U.T.P

CARACTERISTICAS DEL PROYECTO:
 CONSTRUCCIÓN MODULO DE ESTUDIO TERRAZA CON UN AREA APROX. 211 M2 CON CIMENTACION EN PILOTES Y ESTRUCTURA METALICA. LOCALIZADO EN MEDIACIONES DEL GALPON E INDUSTRIAL.

CLASIFICACION DEL SUELO:
SUELO URBANO

USO DEL SUELO:
INSTITUCIONAL EDUCATIVO

LOCALIZACION:
CALLE 12 CARRERA 27 LOS ÁLAMOS PEREIRA - RISARALDA

FICHA CATASTRAL:
66001010301070001000

MATRICULA INMOBILIARIA:
N. 290-101686

DISEÑO ARQUITECTONICO Y DIGITALIZACION:

FELIPE MARULANDA GÓMEZ
 Arquitecto
 Mat. Profesional N. 25700-63307 CND.

JUAN CARLOS TORRES BOTERO
 Arquitecto
 Mat. Profesional N. A66952905-10034748 RDA

INTERVENTORIA ARQUITECTÓNICA:

JACQUES MONTELESCOT.
 Arquitecto
 Mat. Profesional .

OBSERVACIONES:

CONTENIDO:

Planta arquitectonica localizacion de bolillos.

ESCALA:
 ESC: Segun detalles

FECHA:
 Noviembre 2016

PLANO No:
4 de 8



Torres Marulanda
 Arquitectos S.A.S.

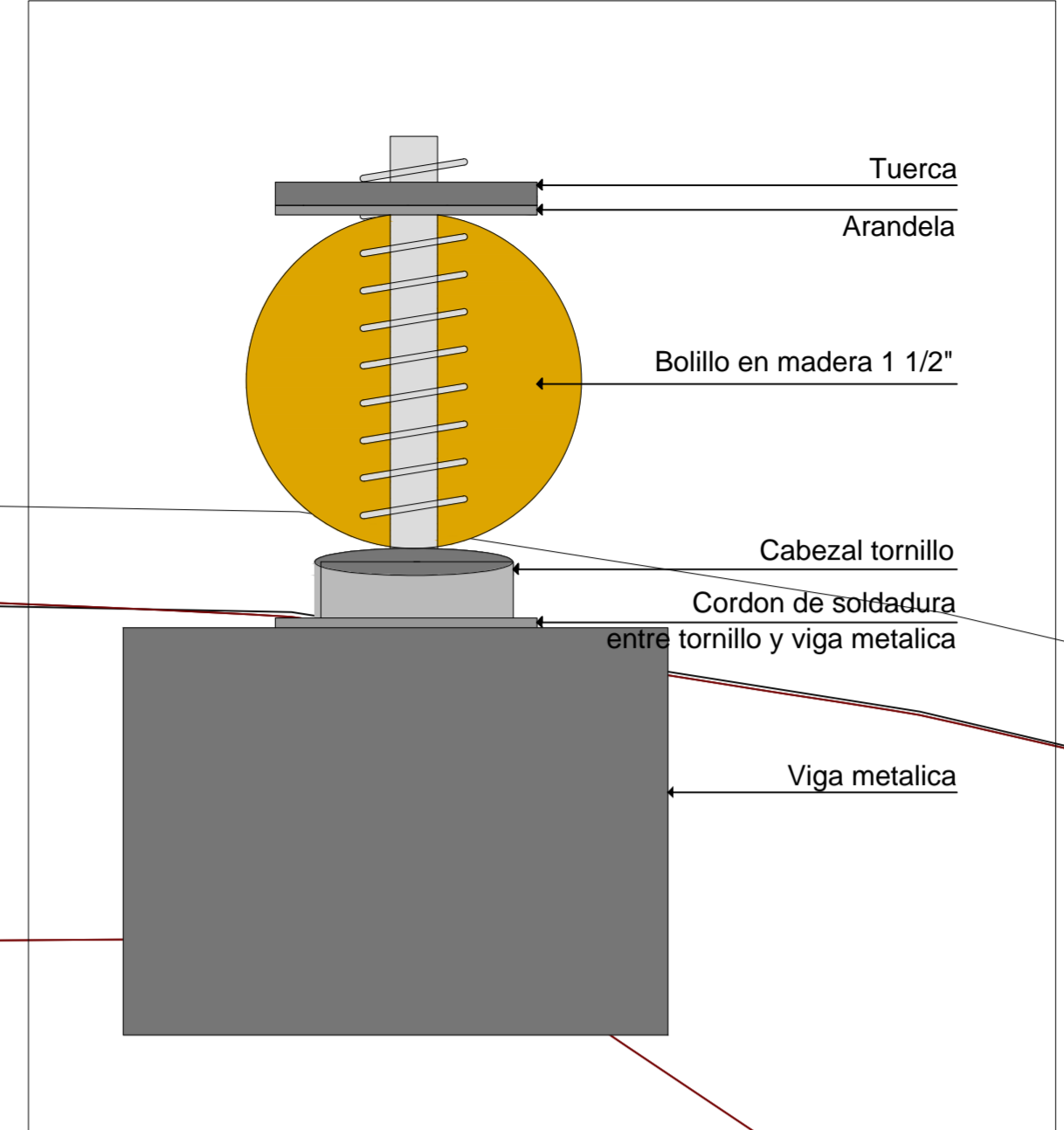
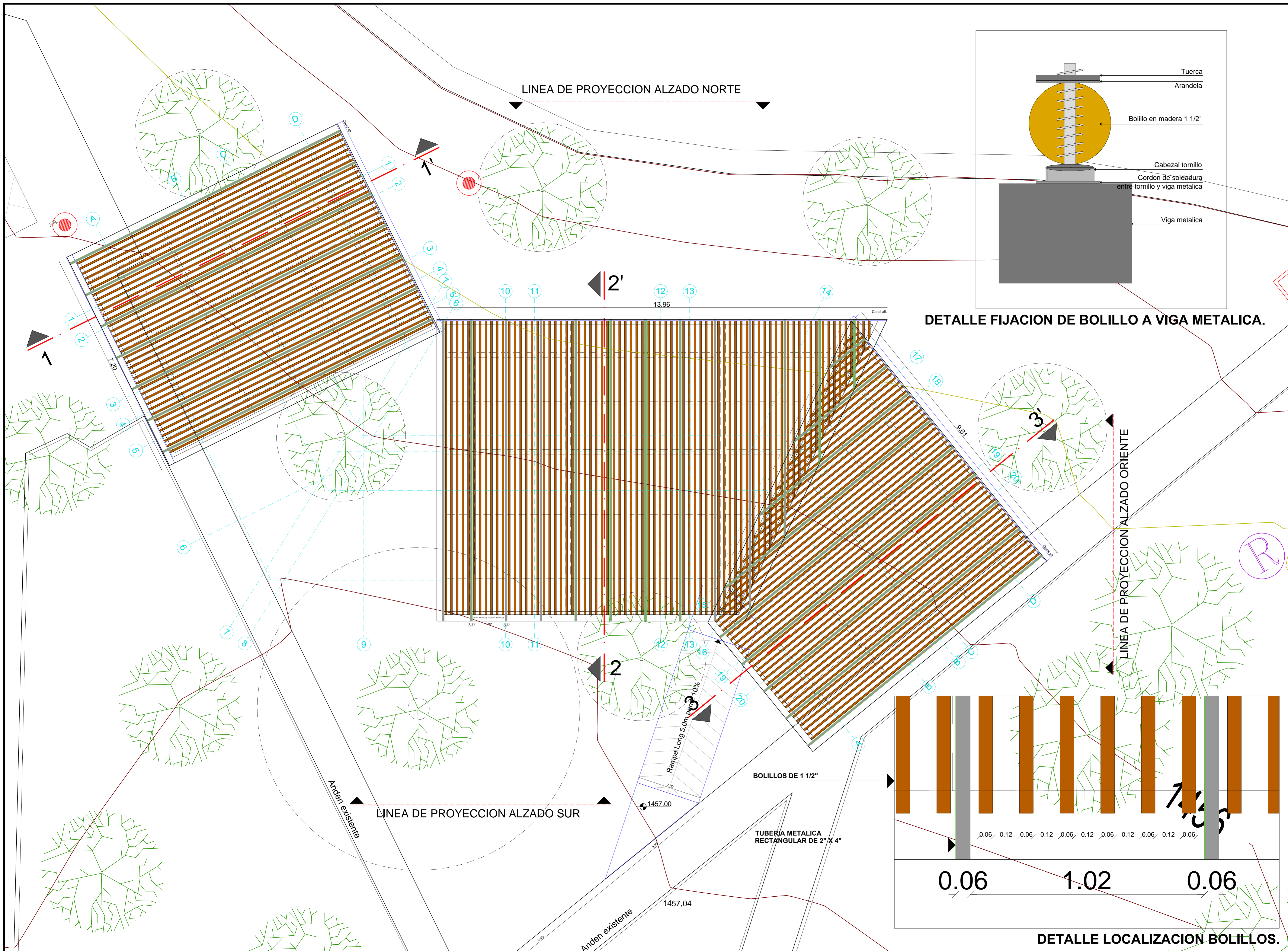

DETALLE FIJACION DE BOLILLO A VIGA METALICA.

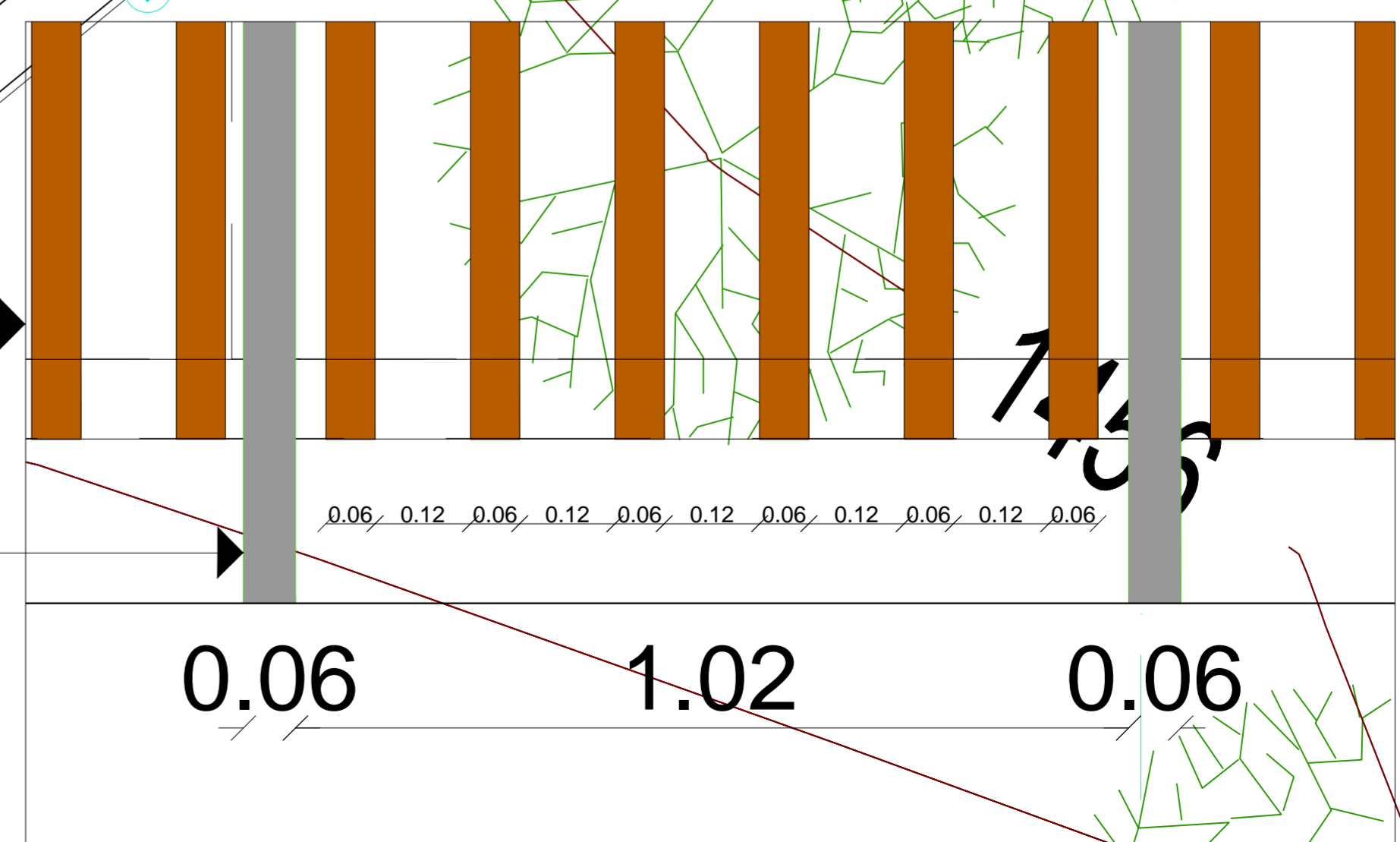

DETALLE LOCALIZACION BOLILLOS.